

LISTEN TO YOUR EYES®

Nature is a complex society of creatures, living on a big rock in deep and shallow waters.
In this complex society lives an isolated complex community called 'Humans'.
Small complex individuals, just like any other creature, struggling for life.
In a stressful existence, always searching for peace, harmony and tranquillity.

In his way of showing and communicating emotions, men created harmonic sounds.
These native sounds evolved into music.
Sometimes very weird music, but still an expression of emotions.

But isolating himself more and more, even from his fellow-humans, he has started to create
an artificial environment in which he wants to stay in touch with the native sounds.
A genetic inheritance, but fooling himself that he is still part of a close community.

The experience of native sounds in your private environment is a magnificent feeling.
But native sounds that sound really natural?!

We did an approach in a DUTCH DESIGN.

Pure Basic !

ARE WE CLOSE ?!

Table of Contents

<u>BLAD</u>	<u>OMSCHRIJVING</u>
2	Introductie
2	Toepassing
2	Specificaties
3	Eigenschappen
3	Veiligheidsrichtlijnen - belangrijk -
4	Gebruiksaanwijzingen
4	Uitpakken
4	Aansluiten
5	Onderhoud
5	Opstellen
6	Garantievoorwaarden
6	Wat is (mee-) geleverd.

INTRODUCTION

LISTEN TO YOUR EYES® is een nieuw gevoel van bewustwording, dat u op een hoger niveau van beleving brengt.

Door deze nieuwe vorm van bewustwording zult u vanaf nu dingen meer en meer vanuit een ander perspectief gaan zien.

'LISTEN TO YOUR EYES®' oftewel 'LUISTER NAAR JE OGEN'

Geniet van deze beleving!

Bedankt voor het vertrouwen in Daluso.

Hoogachtend,

Ed Doggen
Daluso Creator

Lees de volgende instructies voor een juist gebruik, installatie en onderhoud van de luidsprekers.

Neem, voor aanvullende informatie over de luidsprekers en het gebruik ervan, contact op met uw dealer.

TOEPASSING

Daluso luidsprekers dienen alleen gebruikt te worden in combinatie met versterkers en receivers die geschikt en bedoeld zijn voor hifi-, surround- en thuisbioscooptoepassingen. Uw audio-dealer kan u desgewenst adviseren.

Voor surround- en thuisbioscooptoepassingen zijn meerdere luidsprekercombinaties mogelijk, afhankelijk van de luistercondities en interieurwensen. Alle Hifi-modellen kunnen als front- en achterluidsprekers worden ingezet. De c-modellen zijn de centerluidsprekers, die als vloerstaande luidsprekers onder televisie, LCD-, plasma-, of projectiescherm geplaatst worden.

Daluso luidsprekers kunnen ook gebruikt worden voor achtergrondmuziek in bars, restaurants en kleine publieke ruimtes. Hiervoor wordt het gebruik van Hifi-versterkers en receivers van 50-80 Watt muziekvermogen aanbevolen.

Opmerking: Daluso luidsprekers zijn absoluut niet geschikt voor PA- of Disco-toepassingen.

SPECIFICATIES voor Hifi-luidsprekers

<u>Model</u>	<u>Dutch Basic M</u>	<u>Dutch Basic L</u>	<u>Dutch Basic XL</u>	<u>Dutch Basic XXL</u>
Frequentiebereik	55-20.000Hz	50 -20.000 Hz	45-20.000 Hz	40-20.000 Hz
Aanbevolen versterker	50-120 Watt	50-120 Watt	50-120 Watt	50-150 Watt
Rendement	87 dB/W/M	87 dB/W/m	87 dB/W/m	90 dB/W/m
Impedantie	7 ohm minimaal	7 ohm minimaal	7 ohm minimaal	5 ohm minimaal
Aansluitterminals	twee aansluitklemmen voor het gebruik van blanke kabel-einden of spades/vorken			
Afmetingen (HxBxD)	558x275x200mm	758x275x200mm	908x275x200 mm	1178x275x200 mm
Gewicht	11.5 kg	14 kg	16 kg	22 kg
Overige	Spikes M6 en viltten schijfjes zijn meegeleverd. Grille is optioneel			

SPECIFICATIES voor centerluidsprekers

<u>Model</u>	<u>Dutch Basic Sc</u>	<u>Dutch Basic Mc</u>	<u>Dutch Basic Lc</u>	<u>Dutch Basic Xlc</u>
Frequentiebereik	80-20.000Hz	80 -20.000 Hz	85-20.000 Hz	85-20.000 Hz
Aanbevolen versterker	50-120 Watt	50-120 Watt	50-120 Watt	50-150 Watt
Rendement	87 dB/W/M	87 dB/W/m	87 dB/W/m	87 dB/W/m
Impedantie	7 ohm minimaal	7 ohm minimaal	7 ohm minimaal	7 ohm minimaal
Aansluitterminals	twee aansluitklemmen voor het gebruik van blanke kabel-einden of spades/vorken			
Afmetingen (HxBxD)	408x275x200mm	558x275x200mm	758x275x200 mm	908x275x200 mm
Gewicht	9.5 kg	11.5 kg	14 kg	16 kg
Overige	Spikes M6 en vilten schijfjes zijn meegeleverd. Grille is optioneel			

Opmerking: alle luidsprekers voldoen aan de technische eisen van de European Union (EU) Electromagnetic Compatibility (EMC) Directive (89/336/EEC). De permanente magneet in de luidsprekers is magnetisch afgeschermd. Hierdoor kunnen deze luidsprekers direct naast een computer of televisiescherm geplaatst worden.

EIGENSCHAPPEN

- # Een super glooiende kastconstructie voorkomt de zogenaamde 'kantendiffractie' en geeft de luidspreker een moderne aparte vormgeving. De kantendiffractie heeft een negatieve invloed op de geluidskwaliteit van luidsprekers. De glooiende kastconstructie verbetert daarnaast het afstraalgedrag van de luidspreker voor frequenties boven de 250Hz.
- # Zware bitumen dempingmatten tegen de binnenwanden absorberen alle metaalklinkende kastresonanties.
- # De afwezige grille vóór de luidsprekers laat de hoogste frequenties vrij 'ademen' en voorkomt wederom negatieve kantendiffractie.
- # De coaxiale fullrange luidspreker zorgt voor een optimale tijdsgetrouwe weergave van alle frequenties. Daarnaast verleent de harde transparante XP-conus de luidsprekers uitstekende dynamische eigenschappen.
- # Een additionele woofer in de XXL, eveneens met een XP-conus, zorgt voor een meer dynamische weergave van de laagste frequenties van 40 tot 180 Hz.
- # De toepassing van high-end AudynCap Plus condensatoren voorkomt negatieve microfoon-effecten. Dit verbetert de zuiverheid van de midden en hoge frequenties. De condensatoren zijn direct vast gesoldeerd op de aansluitpennen van de luidsprekers en terminals om onnodig kwaliteitsverlies te voorkomen.
- # High-end Tritec-spoelen, met een extreem lage weerstand van 0.15 Ohm, zorgen voor een goed gecontroleerde weergave van de laagste frequenties, en voor goede dynamische en accurate weergave-eigenschappen.
- # De high-end Torobarspoel controleert de aanvullende basweergave in het XXL-model. Door de extreem lage elektrische weerstand van 0.22 ohm zijn de dynamische eigenschappen van deze extra basluidspreker (boven) gelijk aan die van de coaxiale luidspreker (onder).
- # De interne bekabeling is de Accent Twisted-Pair-Design, die zorgt voor een prefab verbeterde geluidskwaliteit.
- # Spikes reduceren negatieve acoustische terugkoppeling, en geeft daarbij de luidspreker extra uitstraling.
- # Alle luidsprekers hebben dezelfde neutrale klankeigenschappen om langdurig te kunnen genieten van uw favoriete muziek. Dit voorkomt zogenaamde luistermoeheid bij lange luistersessies.
In combinatie met de juiste randapparatuur wordt het luisteren naar muziek echt een persoonlijk feest.
Aanbeveling: Laat u in de aanschaf adviseren door een deskundige dealer.

VEILIGHEIDSINSTRUCTIES - Belangrijk -

- # Draag tijdens het uitpakken en verplaatsen van de luidsprekers geen kleding met harde materialen zoals metalen of plastic knopen, ritssluitingen en ringen, horloges. Dit kan onherstelbare (lak-)beschadiging veroorzaken aan de luidsprekers. Draag bij voorkeur een zachte fleece sweater.
- # De luidsprekers zijn zwaar van gewicht. Let op uw rug, bij het tillen en verplaatsen van de luidsprekers. Opmerking: Vraag iemands hulp bij het tillen en verplaatsen van de luidsprekers.
- # Bezeer u NIET aan de scherpe punten van de spikes, die onder aan de sokkel van de luidspreker zitten.
- # Plak 4 vilten schijfjes onder de sokkel van de luidspreker wanneer u geen spikes wilt gebruiken. Plak de schijfjes op de bevestigingsgaten van de spikes. Dit voorkomt krassen op uw kostbare houten of stenen vloer, en voorkomt (lak)beschadiging van de luidsprekersokkel. Lees de onderstaande instructies voor het aanbrengen of weghalen van de spikes en vilten schijfjes.
- # Plaats luidsprekers met spikes op de meegeleverde metalen schijfjes wanneer die op harde of zachte gladde vloeren worden geplaatst.
- # Stoot de luidsprekers NIET tegen andere voorwerpen tijdens het tillen en verplaatsen. Dit kan een onherstelbare schade aan de luidsprekers veroorzaken.
- # Sluit de luidspreker alleen aan op geschikte Hifi-versterkers en receivers.
Lees, voor het correct aansluiten van de luidsprekers, de gebruikershandleiding van de versterker/receiver Raadpleeg desnoods uw dealer.
- # Gebruik de luidsprekers niet buitenshuis.
- # Raak absoluut NIET de transparante en zijden conussen aan van de luidspreker-unit.
U kunt deze hierdoor permanent beschadigen.
- # Plaats de voorkant van de luidsprekers NIET in direct zonlicht of voor andere warmtebronnen.
- # !!! Probeer NIET de luidsprekerunit te demonteren van de luidsprekerbehuizing. Hierdoor zal zeker de luidspreker-unit en de behuizing beschadigd worden.
- # !!! Schakel eerst de versterker of receiver uit wanneer u de luidsprekers gaat aansluiten of afkoppelen.

GEBRUIKSINSTRUCTIES

De volgende instructies vertellen hoe de luidsprekers worden uitgepakt, verplaatst, aangesloten, geplaatst en onderhouden. Lees en hanteer, voor het uitvoeren van deze instructies, alle Veiligheids- en Gebruiksaanwijzingen.

UITPAKKEN van de luidsprekers

Belangrijk: Lees eerst de Veiligheidsinstructies en hanteer deze als zodanig.

Belangrijk: Controleer direct of alles is meegeleverd en of de luidsprekers geen zichtbare afwijkingen vertonen.

Leg de transportverpakking, met de instructiestickers naar boven, plat op de grond of een lage tafel.

Open de verpakking door de zwarte tape met een klein mes in de lengte door te snijden.

!!! Let hierbij op dat de luidsprekers in de verpakking hierdoor niet worden beschadigd.

Neem voorzichtig de documentatie en andere accessoires uit de doos.

Neem voorzichtig de witte platen uit de doos. Pak de uitstekende sokkel stevig vast met uw rechterhand.

Til met uw rechterhand de luidspreker rustig op en breng vervolgens uw linkerarm onder de luidspreker, en til deze voorzichtig uit de doos en zet hem direct neer, recht op een op de vloer liggende zachte doek.

Iemand's hulp vragen is zeer wenselijk.

Verwijder vervolgens rustig de schuimfolie die over de luidspreker zit.

VERPLAATSEN van de luidsprekers

Belangrijk: lees eerst de Veiligheidsinstructies en hanteer deze als zodanig.

Doe eerst de volgende handelingen voordat luidsprekerkabels worden aangesloten of losgekoppeld, of voor het aanbrengen of weghalen van spikes en viltten schijfjes. Dit voorkomt beschadiging.

VERTIKAAL VERPLAATSEN

De luidspreker staat in verticale positie. Pak een dikke zachte deken of een grote zachte badhanddoek.

Leg deze opgevouwen op de grond vóór de luidspreker.

Reinig uw handen om onnodige vlekken op de luidspreker te voorkomen.

Pak de luidspreker aan de bovenkant met één hand goed vast, duw de luidsprekers een klein beetje naar achteren en schuif vervolgens met de andere hand de deken of badhanddoek onder de luidspreker.

Zet de luidspreker weer recht op.

Ga vóór de luidspreker staan, pak hem aan de bovenkant links en rechts goed vast met twee handen.

Trek de luidspreker naar voren en leg hem rustig plat op de deken of badhanddoek. Zorg ervoor dat de deken of badhanddoek groot genoeg is om de luidspreker in zijn geheel erop te leggen.

NU kunt u in alle rust luidsprekerkabels aansluiten of loskoppelen, of spikes met M6-schroefdraad en viltten schijfjes aanbrengen of weghalen.

Doe hierna de bovenstaande handelingen in omgekeerde volgorde om de luidspreker weer recht op te zetten.

HORIZONTAAL VERPLAATSEN

Doe de volgende handelingen voor het verplaatsen van de luidsprekers naar een andere locatie.

Opmerking: Let op uw rug tijdens het tillen en verplaatsen van de luidsprekers, of vraag iemand voor hulp.

Neem in uw linkerhand een zachte doek.

Ga links naast de luidspreker staan met het gezicht naar de luidspreker.

Druk de doek rustig boven tegen de achterkant van de luidspreker.

Druk met uw rechterhand de luidspreker rustig naar achter en laat hem lichtelijk op uw linkerarm rusten.

Pak vervolgens met uw rechterhand de voorkant van de sokkel stevig vast.

Til en verplaats de luidspreker naar zijn nieuwe locatie.

Zet de luidspreker weer neer in omgekeerde volgorde.

AANSLUITEN van de luidsprekers

Belangrijk: Lees eerst de gebruiksaanwijzing van de Hifi-versterker of -receiver waarop de luidsprekers worden aangesloten.

Belangrijk: Voordat de luidsprekers worden aangesloten wordt eerst de versterker/receiver uitgeschakeld.

Leg de luidspreker plat op de grond zoals beschreven in 'VERTIKAAL VERPLAATSEN'. De aansluitklemmen van de luidsprekers bevinden zich namelijk aan de onderkant, in de sokkel.

Gebruik een geschikte luidsprekerkabel om de luidsprekers aan te sluiten op de versterker/receiver.

Sluit de luidspreker links van de luisterpositie aan op het linker luidsprekerkanaal van de versterker/receiver en de rechter luidspreker op het rechterkanaal.

De meeste 2-aderige luidsprekerkabels hebben een rode, zichtbare of voelbare markering op één van de aders.

Gebruik de rode, gemarkeerde ader altijd op de rode, [+] aansluitklem van de luidspreker en versterker/receiver.

Strip ongeveer 1 centimeter de uiteinden van de 2-aderige luidsprekerkabel. Verbind deze stukjes blanke kabel van de gemarkeerde ader vervolgens met de rode [+] aansluitklem van de luidspreker en de rode [+] aansluitklem van de versterker/receiver. Verbind met de andere ader de zwarte [-] aansluitklem van de luidspreker met de zwarte [-] aansluitklem van de versterker/receiver.

U kunt ook luidsprekerkabels met vorken gebruiken. Volg hiervoor dezelfde aansluitinstructie zonder strippen.

Zet na het aansluiten de luidspreker weer recht op volgens de Gebruiksaanwijzing. U kunt hierna de versterker/receiver aanzetten en muziek laten spelen.

De inspeelduur van de luidspreker bedraagt 100-200 uur, afhankelijk van het luistervolume. Een speciale inspeel-CD kan de inspeeltijd behoorlijk bekorten. Vraag hiervoor uw dealer.

ONDERHOUD van de Luidsprekers

- # Harde partikels zoals zand worden als eerste rustig en voorzichtig met een zachte borstel verwijderd.
!!! Raak NOOIT de conus van de luidsprekerunit aan.
- # Reinig de luidsprekerbehuizing alleen met een vochtige zachte doek voor het verwijderen van stof.
Doe dit heel rustig en voorzichtig om krassen te voorkomen.
- # Vingerafdrukken worden verwijderd met een vochtige zachte doek, bevochtigd met water met daarin een klein beetje neutraal synthetisch afwasmiddel. Doe dit ook heel rustig en voorzichtig. En wrijf direct rustig en voorzichtig na met een zachte badstoffen doek.

OPSTELLEN van de luidsprekers

Voor de betere geluidsprestatie kunnen de luidsprekers op de onderstaande manier opgesteld worden.

Alle aangegeven maten zijn minimumwaarden.

Voor optimale prestaties zult u zelf de beste plaats van de luidsprekers moeten bepalen. De prestaties worden onder andere bepaald door de ruimte-acoustiek die weer bepaald wordt door de vorm, de grootte, de constructie en de aankleding van de luisterruimte.

Ga nooit dichterbij de luidsprekers zitten dan de afstand tussen de luidsprekers.

STEREO-OPSTELLING

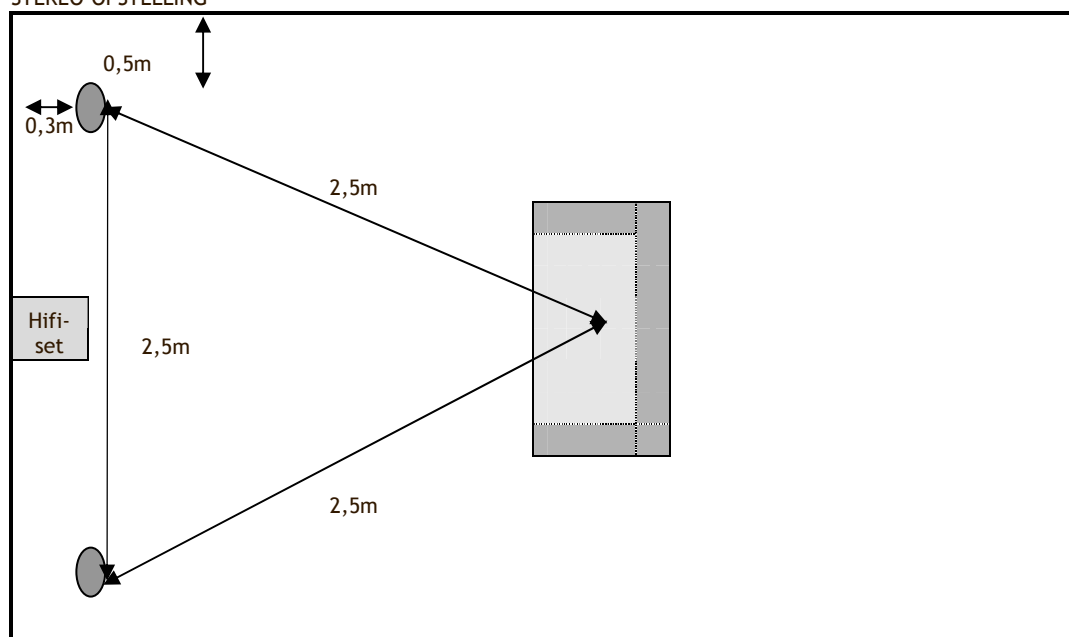

5.x SURROUND-OPSTELLING

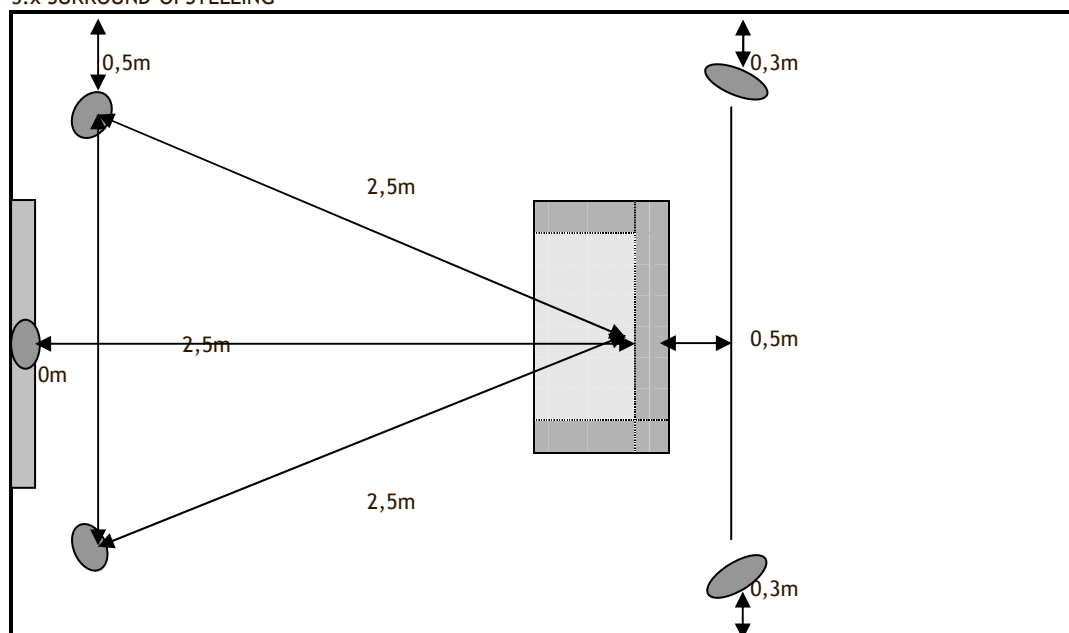

GARANTIEBEPALINGEN

5 jaar garantie op geluidstechnische afwijkingen en constructiefouten.

De garantie is niet geldig in geval van:

- transportschade die is opgemerkt na acceptatie van de levering,
- gebruiksschade, inclusief oppervlakte beschadigingen,
- overbelasting van luidsprekers, zoals doorbranden van een spreekspoel,
- luidsprekers die op een verkeerde of ongewoonlijke wijze zijn gebruikt,
- eigenmachtig (de-)monteren van de luidsprekers,
- veranderingen aan de originele staat,
- schade na wederverkoop,
- eventuele reparaties die zijn uitgevoerd door een door Daluso niet-erkende partij.

WAT IS GELEVERD

Elke doos heeft de volgende inhoud.

- Luidspreker,
- Gebruikershandleiding,
- Spikes + metalen onderlegschildjes,
- 4 vilten beschermchildjes,
- 1 brochure voor een kennis die eventueel interesse toont. Alvast bedankt hiervoor.
- Burn-In CD per geleverde set luidsprekers (gebruiksaanwijzing volgt).

Controleer of alles is meegeleverd.

Daluso, Februari 2005